

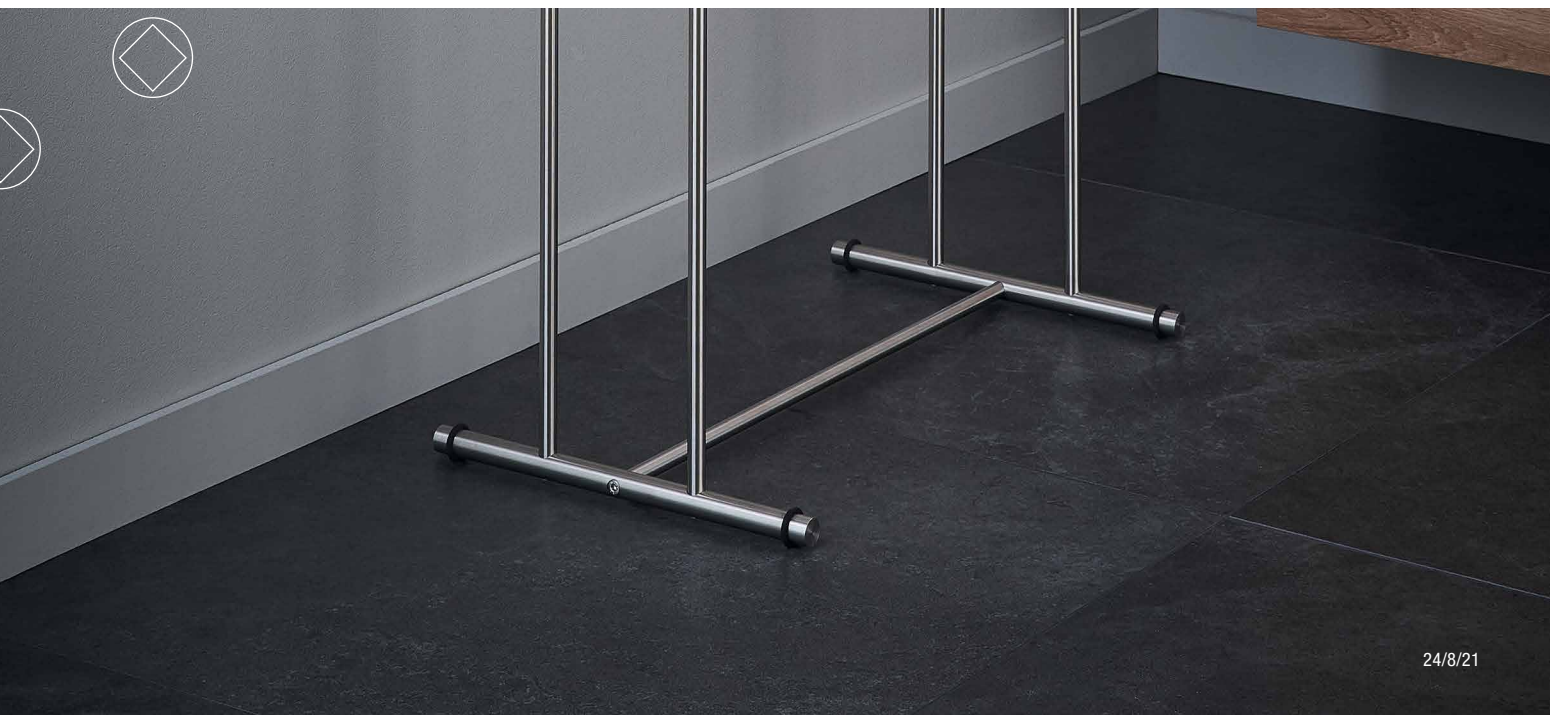

HANDTUCHSTÄNDER HTB



HANDTUCHSTÄNDER

Handtuchständer mit zwei Querstangen $\varnothing 18$ mm und verdeckter Verschraubung, Edelstahl massiv, gebürstet, seidig-matt handgeschliffen. Mit O-Ringen* für einen sicheren Stand.

HTB2-600 Ausführung in 60 cm Breite.

HTB2-800 Ausführung in 80 cm Breite.

HTB2-600 Frontansicht:

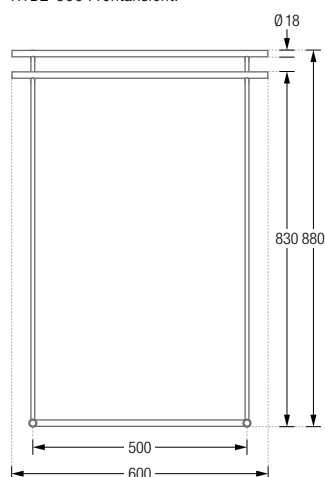

HTB2-800 Frontansicht:

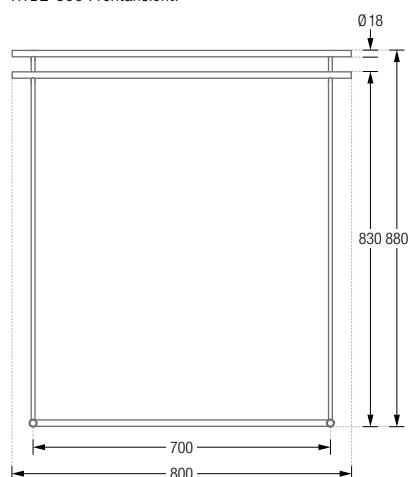

HTB2-600/800 Seitenansicht:

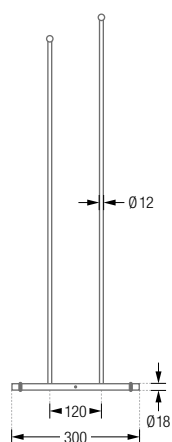



HANDTUCHSTÄNDER

Handtuchständer mit drei Querstangen $\varnothing 18$ mm und verdeckter Verschraubung, Edelstahl massiv, gebürstet, seidig-matt handgeschliffen. Mit O-Ringen* für einen sicheren Stand.

HTB3-600 Ausführung in 60 cm Breite.

HTB3-800 Ausführung in 80 cm Breite.

HTB3-600 Frontansicht:

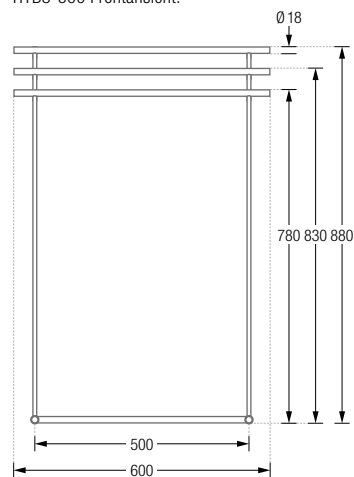

HTB3-800 Frontansicht:

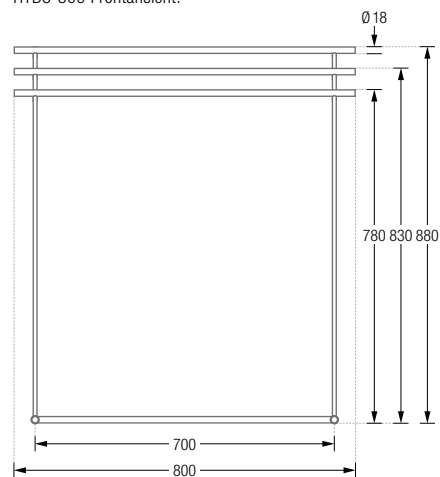

HTB3-600/800 Seitenansicht:

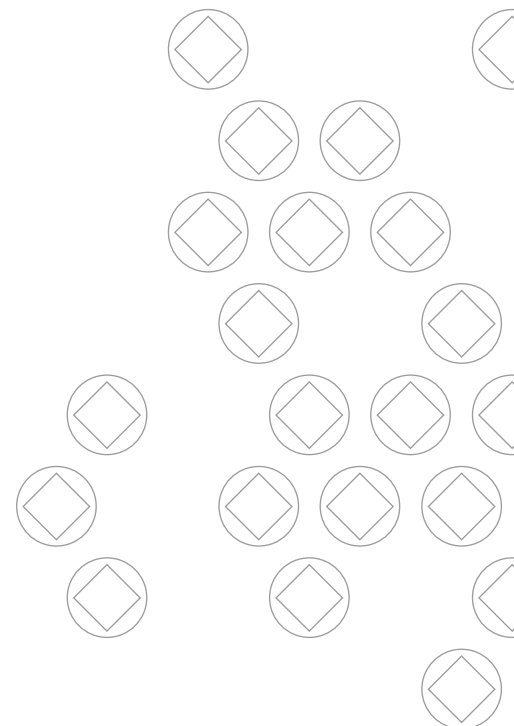
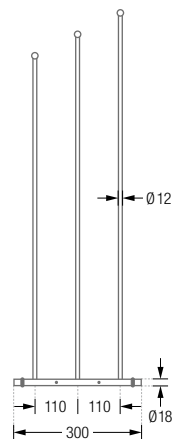

HANDTUCHSTÄNDER

DESIGN-ÜBERSICHT

Maßstab 1:14

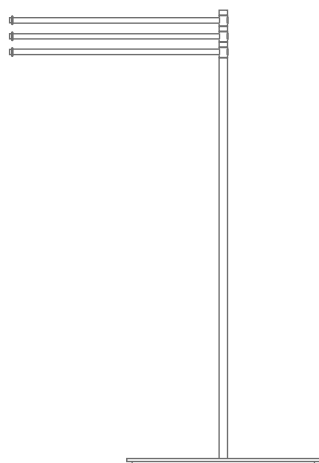
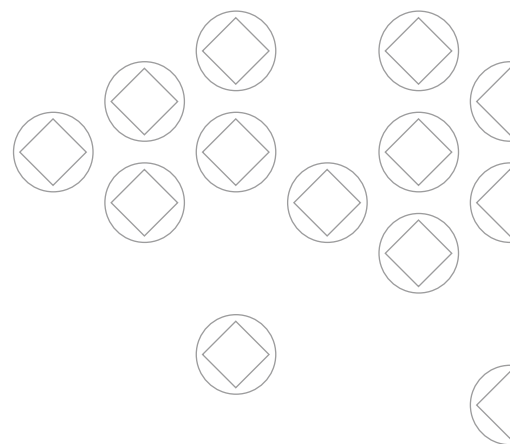

GHH3S

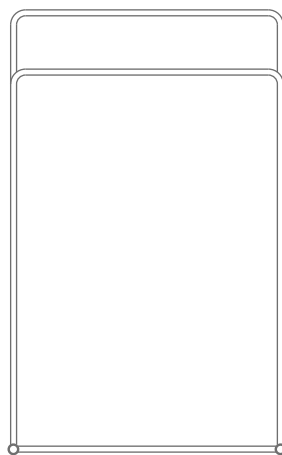

HTB2K-500 / -700

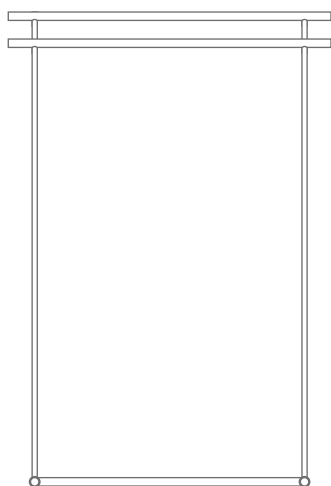

HTB2-600 / -800

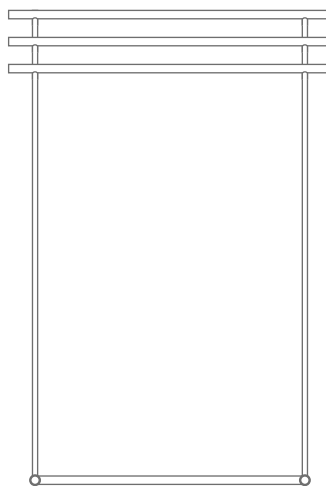

HTB3-600 / -800