

HINWEIS

Die Glas- und Spiegelhalter sind für Glasböden mit einer Stärke von 6–8 mm und Spiegelscheiben mit einer Stärke bis zu 6 mm geeignet. Bei Verwendung eines Glases bzw. Spiegels mit einer Länge über 80 cm empfiehlt es sich zwei weitere (bzw. entsprechend der Distanz anzahl mehr) Glas- und Spiegelhalter einzusetzen. Wir empfehlen die Verwendung von Sicherheitsspiegelglas.

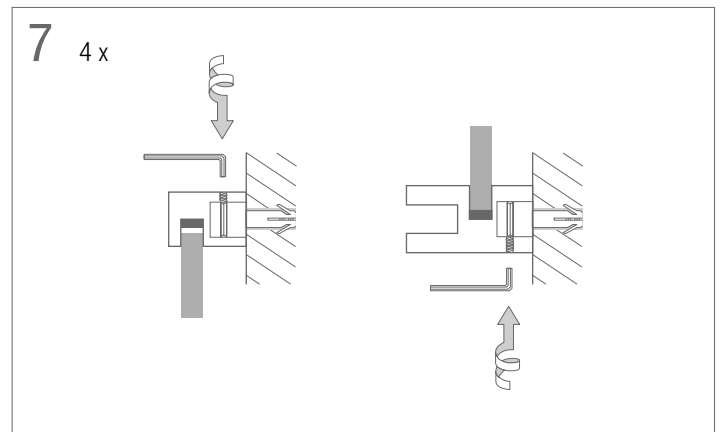

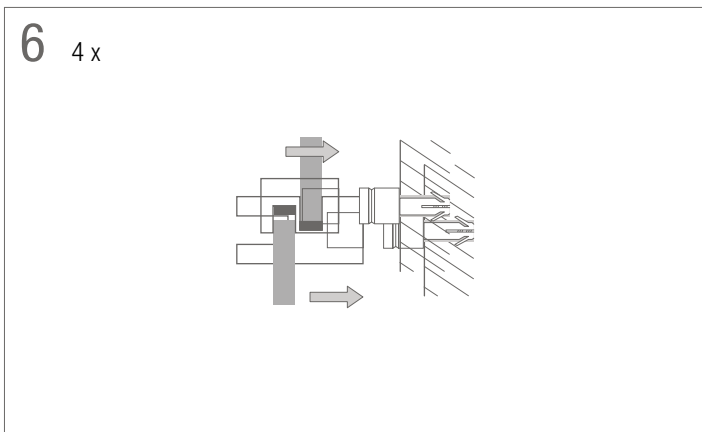
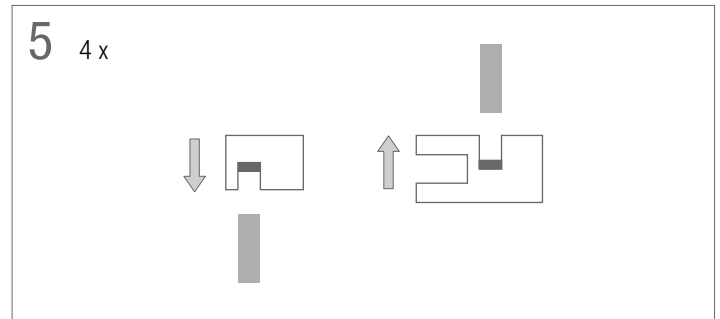
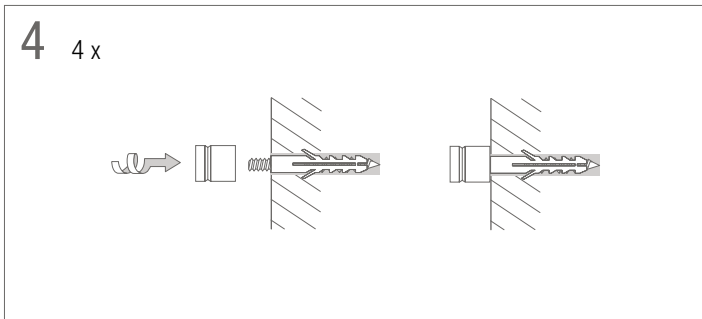
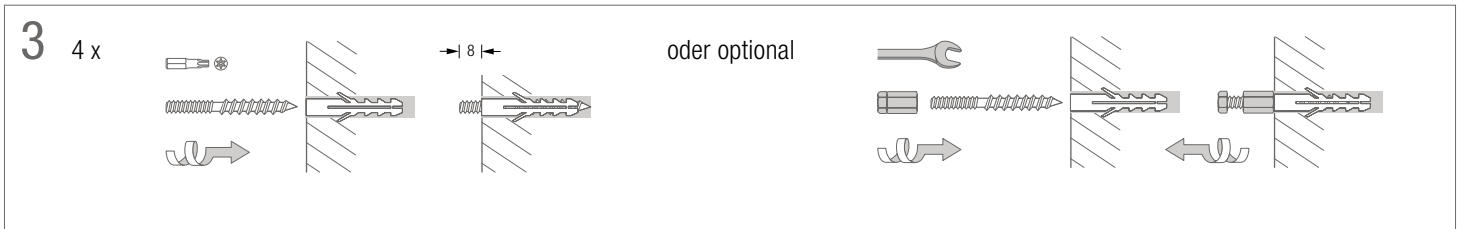
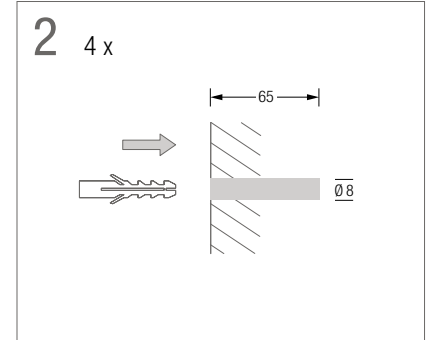
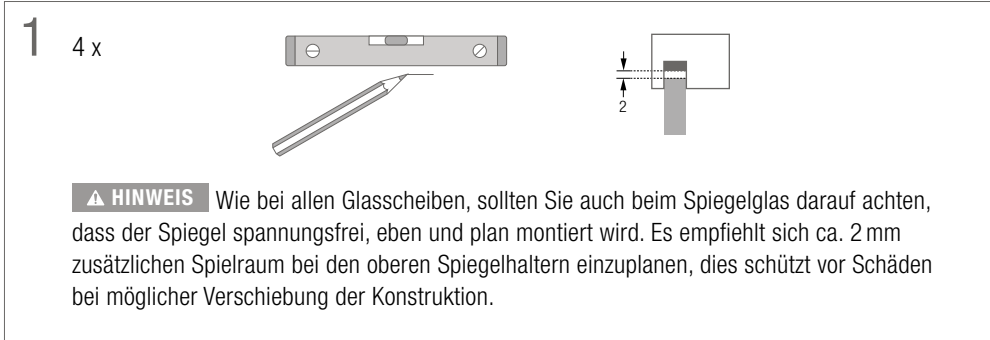
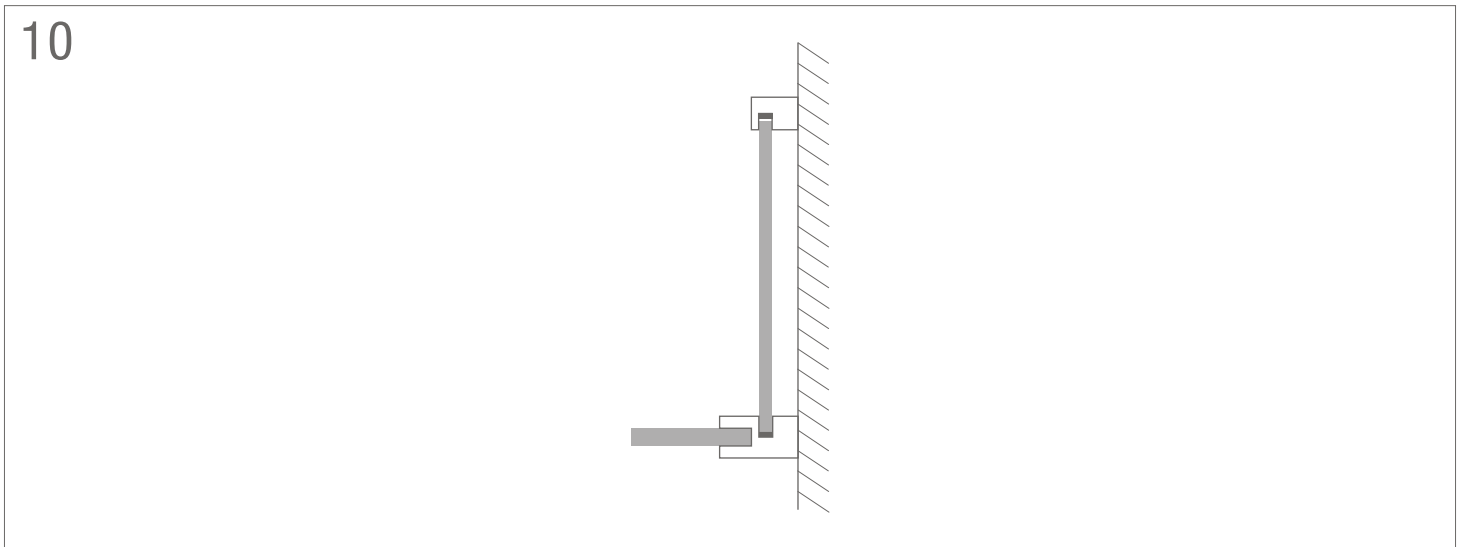
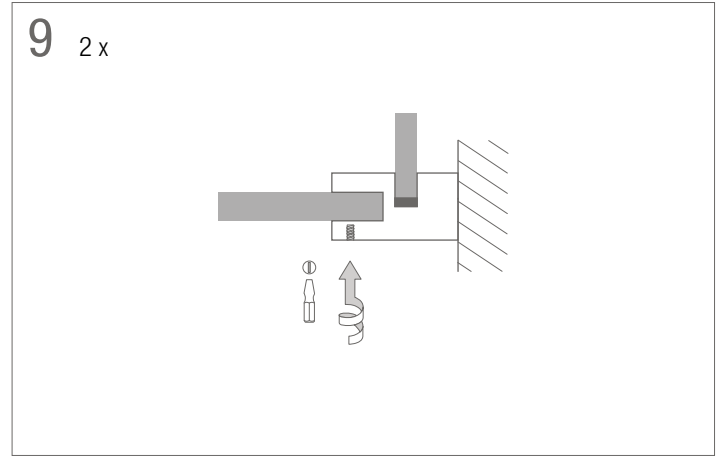
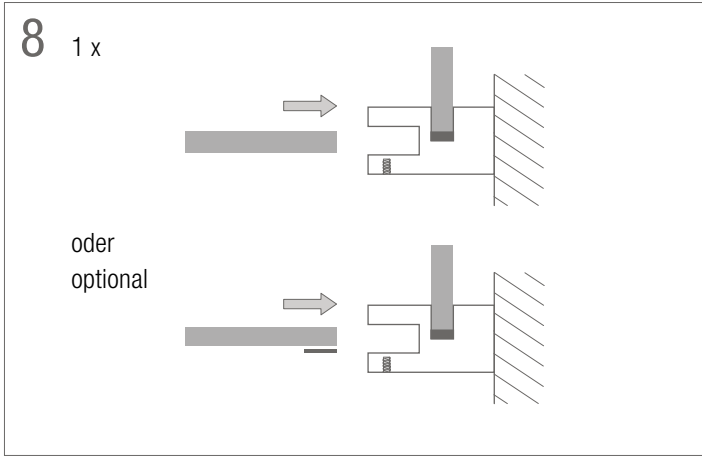

PHOS Design und PHOS Produkte sind durch Marken- und Urheberrecht geschützt. Unsere Montageanleitungen beziehen sich auf unsere Serienprodukte. Sollten Sie ein individuelles PHOS-Produkt bestellt haben, können die Angaben, wie z. B. Vermaßungen, abweichen. Bei Fragen hierzu kontaktieren Sie uns bitte gerne – per Telefon + 49 721 530772-0 oder per E-Mail phos@phos.de.

EINE AUSFÜHRLICHE MONTAGEANLEITUNG ERHALTEN SIE MIT DER LIEFERUNG.

© PHOS Design GmbH, Karlsruhe, 2022