

MONTAGEANLEITUNG

WL12, WL18, WL20 und WL30

PHOS Design GmbH
Wertstraße 12
76189 Karlsruhe
www.phos.de

Telefon: +49 721 530 772 0
Fax: +49 721 530 772 22
E-Mail: phos@phos.de

1 Bohrung vornehmen

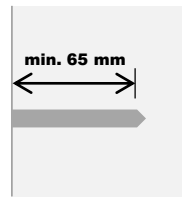
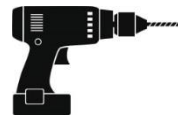

2 Dübel einbringen

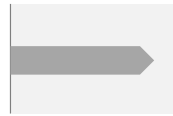

3 Demontieren Sie das Wandlager von der Stange bzw. dem Rohr

3.1

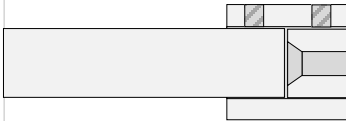

3.2

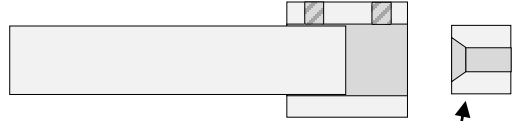

Die Fixierungsschrauben bitte nur leicht lösen.
Drehen Sie diese bitte nicht aus.

Wandlager-Innenhülse

3.3

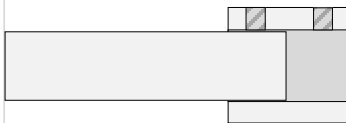

3.4

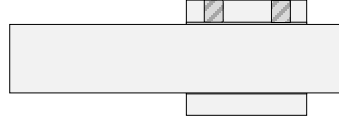

Wandlager-Außenhülse

4 Montage der Wandlager-Innenhülse

2x

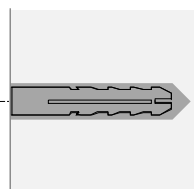

5 Montage der Stange bzw. des Rohrs

Halten Sie die Stange bzw. das Rohr vor die verschraubte Wandlager-Innenhülle.

5.1

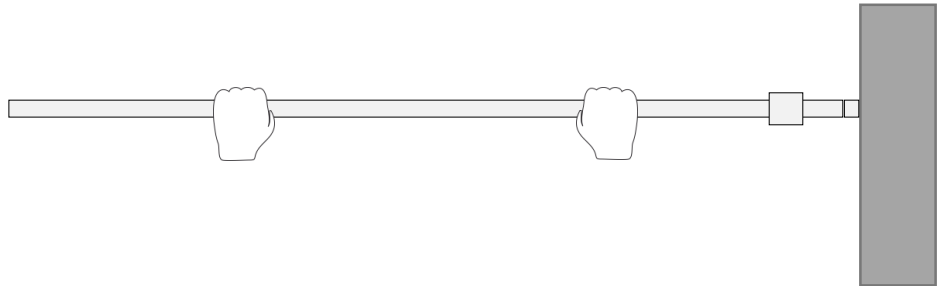

Schieben Sie die Wandlageraußenhülle nach außen – bis ganz an die Wand.

TIPP: Wenn Sie die Außenhülle so drehen, dass die Fixierungsschrauben nach oben zeigen, sind sie später von unten nicht mehr zu sehen.

5.2

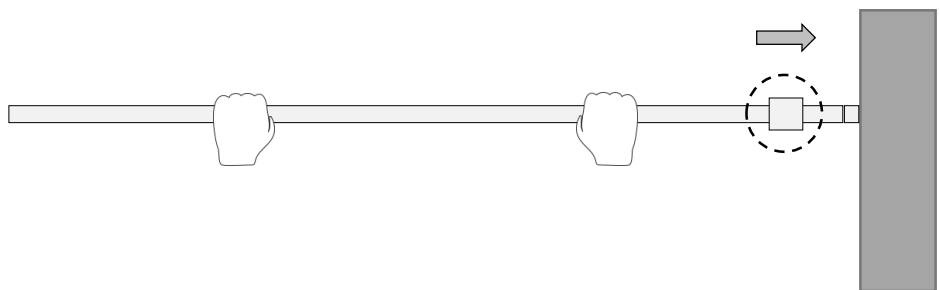

Drehen Sie mit Hilfe des mitgeschickten Inbusschlüssel alle beiden Fixierungsschrauben fest. Anschließend ist die Montage abgeschlossen.

5.3

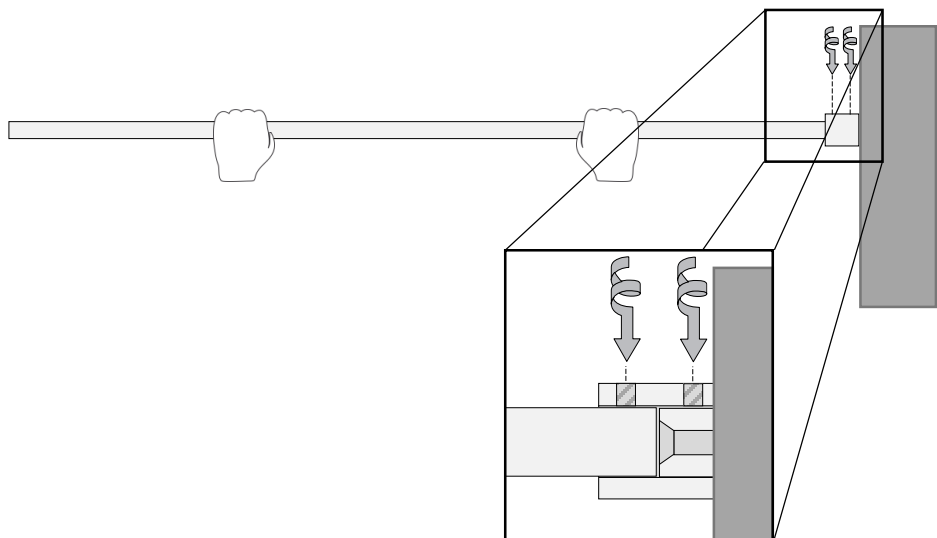

⚠ VORSICHT

Beim Umgang mit Reinigungsmitteln, Lösungsmitteln und Chemikalien sind unbedingt die Sicherheitsvorschriften der Hersteller zu beachten.

TROCKENREINIGUNG:

Die normale Trockenreinigung erfolgt mit einem sauberen, weichen und fusselfreien Tuch. Die Reibkraft sollte so gering wie möglich gehalten werden, da sich sonst die Oberfläche verändern kann.

NASSREINIGUNG:

Zur Nassreinigung eignen sich ebenso saubere, weiche, fusselfreie Tücher. Das Tuch mit Wasser anfeuchten, gut auswringen und nebelfeucht reinigen.

⚠ HINWEIS

- Bei stärkeren Verschmutzungen ausschließlich mit CHLOR-FREIEN, MILDEN Reinigungsmitteln arbeiten (unbedingt die Herstellerempfehlungen und -hinweise beachten).
- Nie scheuernde Reiniger und Schwämme verwenden.
- Die Reibkraft sollte so gering wie möglich gehalten werden, da sich sonst die Oberfläche verändern kann.

**ZUR REINIGUNG
UNGEEIGNET:**

- Reinigungsmittel, die Salz-, Chlor- oder Flußsäure enthalten
- Abrasive Mittel und Gegenstände (z.B.: Scheuerschwamm, Vliese, Scheuermittel etc.)
- Materialien aus unlegiertem Stahl (z.B.: Stahlbürsten, Stahlwolle, etc.)
- Chrom-, Silber- Messingpflegemittel
- Möbelpolituren

**WIR EMPFEHLEN
UNSEREN PHOS
EDELSTAHL
SPEZIALREINIGER:**

- Groben Schmutz entfernen.
- Oberfläche mit einem sauberen, weichen, fusselfreien und leicht angefeuchteten Tuch reinigen.
- Den PHOS Edelstahl-Reiniger dünn auftragen (bitte Sicherheitshinweise beachten).
- Anschließend die Oberfläche so lange polieren, bis sie trocken ist.



QR-CODE ZUM PDF
EDELSTAHL-
REINIGUNGSANLEITUNG:



PHOS
Edelstahl Design

PHOS DESIGN GMBH
WERTSTRASSE 12 | 76189 KARLSRUHE
TELEFON + 49 721 530772-0 | FAX -22
PHOS@PHOS.DE | WWW.PHOS.DE